

BRAZO ARTICULADO ESTRECHO Y ELÉCTRICO ZA14NJE/ZA14NJE-Li

Conformes con los estándares CE/ANSI/CSA

ZOOMLION



✓ CARACTERÍSTICAS

Características estándar

- Control proporcional
- Alarma de todos los movimientos
- Luz de sirena
- Puerta de entrada cerrable automáticamente
- Sistema de descenso de emergencia
- Botón de parada de emergencia
- Sistema de nivelación automática
- Sistema de diagnóstico a bordo
- Sistema de protección contra inclinación
- Eje oscilante
- Sistema de detección de carga
- Pantalla LED de 4,3'
- Bocina
- Dispositivo antiplastamiento
- Carga rápida (ZA14NJE-Li)
- Sistema de gestión de batería (ZA14NJE-Li)

Accesorios y opciones

- Luz de plataforma
- Alimentación CA a la plataforma
- Línea de aire para la plataforma
- Neumático sin marcado
- Carga rápida (ZA14NJE)

★ PUNTOS DESTACADOS

- ▶ Diseño central, gran rigidez estructural, y leve desviación de elevador
- ▶ Sistema de control dual avanzado (control de válvula + control de bomba) proporciona un control de ahorro de energía, sin problemas y eficiente
- ▶ Sistema de accionamiento de viaje CA preciso y eficiente proporciona un control potente y estable, motor sin mantenimiento
- ▶ Sistema de energía auxiliar independiente para más aplicación segura
- ▶ Gran capacidad de batería tubular + cargador rápido para un elevador de batería más duradero de 5 segundos y tiempo de funcionamiento (Únicamente el modelo ZA14NJE)
- ▶ Batería de litio de gran capacidad proporciona una vida útil duradera de 8 años con una garantía de 5 años, durante todo el ciclo de vida útil no necesitará mantenimiento (Únicamente ZA14NJE-Li)
- ▶ Cargador rápido estándar para un tiempo de carga corto de 7 horas (Únicamente ZA14NJE-Li)
- ▶ Sistema de accionamiento de viaje CA preciso y eficiente proporciona un control potente y estable, motor sin mantenimiento

ACCESS WITH ZOOMLION GREEN

Tel: 0086(73 1)-88353680 0086(73 1)-88250971
 Correo electrónico: awp@zoomlion.com
 Web: www.zoomlion-access.com

ESPECIFICACIONES PRINCIPALES DEL BRAZO ARTICULADO ESTRECHO Y ELÉCTRICO ZA14NJE/ZA14NJE-Li

Conformes con los estándares CE/ANSI/CSA

Modelo	ZA14NJE		ZA14NJE-Li	
	Imperial	Métrico	Imperial	Métrico
Tamaño				
Altura de trabajo	52ft 6in	16m	52ft 6in	16m
Altura de la plataforma	45ft 11in	14m	45ft 11in	14m
Alcance horizontal	26ft 8in	8.14m	26ft 8in	8.14m
Altura de articulación	25ft 5in	7.74m	25ft 5in	7.74m
A - Longitud con brazo guardado	21ft 4in	6.5m	21ft 4in	6.5m
B - Anchura con brazo guardado	5ft 9in	1.75m	5ft 9in	1.75m
C - Altura con brazo guardado	6ft 7in	2m	6ft 7in	2m
D - Longitud de la plataforma	4ft 12in	1.52m	4ft 12in	1.52m
E - Anchura de la plataforma	2ft 6in	0.76m	2ft 6in	0.76m
F - Distancia entre ejes	6ft 9in	2.05m	6ft 9in	2.05m
G - Distancia al suelo	8in	0.20m	8in	0.20m
Rendimiento				
Carga nominal	510 lb	230kg	510 lb	230kg
Velocidad de conducción	4 mph	6.1km/h	4 mph	5.4km/h
Pendiente superable	30% (17°)		30% (17°)	
Radio de giro (interior)	2ft 7in	0.79m	2ft 7in	0.79m
Radio de rotación (exterior)	10ft 4in	3.15m	10ft 4in	3.15m
Oscilación de mesa giratoria	360° no continuo		360° no continuo	
Rotación de la plataforma	±90°		±90°	
H - Giro de la cola	8in	0.2m	8in	0.2m
Pendiente máx. de trabajo	3/4°	3/4°	3/4°	3/4°
Velocidad de viento máxima	28mph	12.5m/s	28mph	12.5m/s
Potencia				
Batería	2x24V/320Ah		48V/315Ah Li-ion battery	
Cargador	48V/35A		48V/60A	
Motor de conducción	AC 32V/4hp	AC 32V/3.3kw	AC 32V/4hp	AC 32V/3.3kW
Motor de elevación	AC 32V/10hp	AC 32V/7kw	AC 32V/10hp	AC 32V/7kw
Potencia auxiliar	12V DC Electrical pump		12V DC Electrical pump	
Capacidad del depósito de aceite hidráulico	7.9 (us gal)	30L	7.9 (us gal)	30L
Neumático				
Tipo	250-15 neumático sólido 240/55D 17,5 neumático con relleno de espuma		250-15 neumático sólido 240/55D 17,5 neumático con relleno de espuma	
Peso				
Bruto	14770 lb	6700kg	14770 lb	6700kg

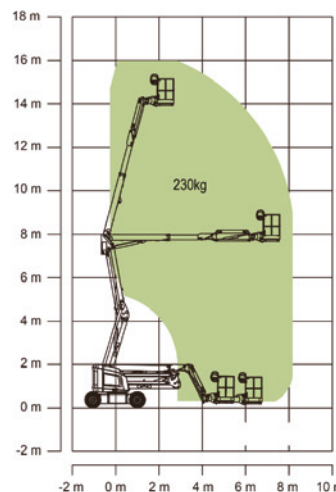
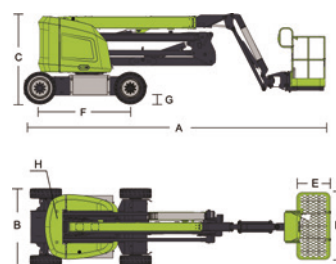

Rango de movimiento ZA14NJE/ZA14NJE-Li