

BRAZO ARTICULADO TERRENO ÁSPERO ZA20JERT/ZA20JERT-Li

Conformes con los estándares CE/ANSI/GSA

ZOOMLION

5 AÑOS
GARANTÍA
PARA BATERÍA DE IÓN DE LITIO

★ PUNTOS DESTACADOS

- ▶ Proporciona una mayor altura de trabajo de 21,38 m y capacidad de carga de 250 kg / 360 kg que el competidor.
- ▶ El sistema de elevación rápida baja directamente el brazo desde la posición más alta hasta el suelo, sin necesidad de plegarlo para mejorar la eficiencia.
- ▶ El sistema de tracción CA preciso y eficiente y el sistema de movimiento a bordo con motor CA proporcionan gran potencia, control estable y un motor libre de mantenimiento.
- ▶ Sistema de alimentación auxiliar independiente para una aplicación más segura.
- ▶ Reductor con gran relación que proporciona mayor capacidad de pendiente.
- ▶ Batería de litio de gran capacidad con larga duración; el número de ciclos de carga y descarga alcanza las 2500 veces, todo el ciclo de vida es libre de mantenimiento y se proporciona una garantía de 5 años.

✓ CARACTERÍSTICAS

Características estándar

Control proporcional
Alarma de todos los movimientos
Baliza intermitente
Puerta de entrada con cierre automático
Sistema de descenso de emergencia

Botón de parada de emergencia
Sistema de nivelación automática
Sistema de diagnóstico a bordo
Protección contra sobreinclinación
Eje oscilante

Sistema de detección de carga
Pantalla LED de 4.3"
Bocina
Dispositivo anti-aplastamiento
Función de descenso rápido

Accesorios y opciones

Luz en la plataforma
Corriente alterna en la plataforma
Línea de aire a la plataforma
Plataforma de trabajo de 2.44 x 0.91 m
Neumáticos que no dejan marcas

ESPECIFICACIONES PRINCIPALES DE LA BRAZO ARTICULADO PARA TERRENO ÁSPERO ZA20JERT/ZA20JERT-Li

Conformes con los estándares CE/ANSI/GSA

Model	ZA20JERT		ZA20JERT-Li	
	Imperial	Metric	Imperial	Metric
Size				
Work Height	70ft 1in	21.38m	70ft 1in	21.38m
Platform Height	63ft 7in	19.38m	63ft 7in	19.38m
Horizontal Outreach	39ft 8in	12.1m	39ft 8in	12.1m
Up and Over Height	27ft 1in	8.25m	27ft 1in	8.25m
A - Stowed Length	28ft 10in	8.8m	28ft 10in	8.8m
B - Stowed Width	8ft 1in	2.46m	8ft 1in	2.46m
C - Stowed Height	8ft 3in	2.52m	8ft 3in	2.52m
D - Platform Length	Standard: 8ft Option: 6ft	Standard: 2.44m Option: 1.83m	Standard: 8ft Option: 6ft	Standard: 2.44m Option: 1.83m
E - Platform Width	Standard: 2ft 6in Option: 3ft	Standard: 0.76m Option: 0.91m	Standard: 2ft 6in Option: 3ft	Standard: 0.76m Option: 0.91m
F - Wheelbase	8ft 3in	2.52m	8ft 3in	2.52m
G - Ground Clearance	1ft 4in	0.4m	1ft 4in	0.4m
Performance				
Platform Capacity	550 lb/793 lb	250kg/360kg	550 lb/793 lb	250kg/360kg
Drive Speed	3.79 mph	6.1km/h	3.23 mph	5.2km/h
Gradeability	45%		45%	
Axles Oscillation	8in	0.20m	8in	0.20m
Turning Radius (Inside)	9ft 1in	2.78m	9ft 1in	2.78m
Turning Radius (Outside)	18ft	5.49m	18ft	5.49m
Turntable Swing	360° continuous		360° continuous	
Platform Rotation	±90°		±90°	
H-Tail Swing	2ft 1in	0.64m	2ft 1in	0.64m
Max. Working Slope	3°/5°		3°/5°	
Max. Wind Speed	28mph	12.5m/s	28mph	12.5m/s
Power				
Battery	24x2V/440Ah		48V/315Ah Li-ion battery	
Charger	48V/60A		48V/60A	
Drive Motor	AC 32V		AC 32V	
Lift Motor	AC 32V		AC 32V	
Auxiliary Power	12V DC Electrical pump		12V DC Electrical pump	
Hydraulic Tank Capacity	19.8 (us gal)	75L	19.8 (us gal)	75L
Tire				
Type	33x12 D610 Foam-filled tire		33x12 D610 Foam-filled tire	
Weight				
Gross	20392 lb	9250kg	20392 lb	9250kg

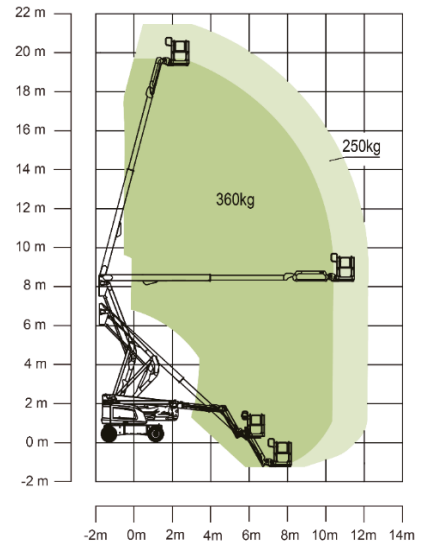
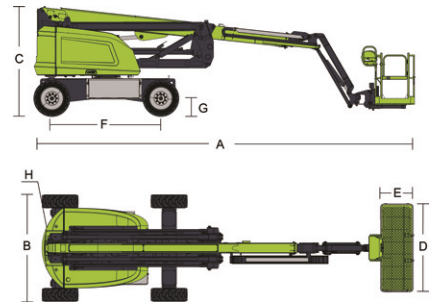

Range of Motion ZA20JERT/ZA20JERT-Li